



GESAMTKATALOG 2023-2024

HYDRAULISCHE HOLZSPALTER
WIPPSÄGEN

























von 1977







INNOVATION ist unsere Leidenschaft



SPALTHÖHE	MODELL	Ton	STEUERUNG	ANTRIEB					Seite	
				HVP	V.PF	EL	VS	Kombi		
HOLZSPALTER SENKRECHT	 max. 54 cm	 ALPINO	6,5 - 8,5	 Exklusives THOR-System	✓		✓	✓		06 - 07
	 max. 54 cm	 MIGNON	9 - 11	 Exklusives THOR-System	✓		✓	✓	✓	08 - 09
	 max. 104 cm	 FARMER	13 - 15 - 18	Standard	✓	✓ ✓ ✓	✓			12 - 13
	 max. 124 cm	 FARMER DIAVOLIK	22 - 25 - 30	Standard		✓ ✓ ✓	✓		✓	14 - 15
	 max. 124 cm	 MAGIK	13 - 18 - 20	 Exklusives THOR-System		✓ ✓ ✓	✓ ✓	✓ ✓	✓ ✓	22 - 25
	 max. 123 cm	 DIAVOLIK STOP and GO!	25 - 30	 Exklusives THOR-System		✓ ✓	✓		✓	26 - 27
	HOLZSPALTER SENKRECHT + WAAGRECHT	 max. 104 cm	 FARMER MULTIUSE	13 - 18	Standard				✓ ✓	
 max. 115 cm		 MAGIK MULTIUSE	16	 Exklusives THOR-System			✓	✓		33 - 34

INDEX

Wippsägen

	SCHNITTIEFE	MODELL	STEUERUNG	ANTRIEB					Seite
				HV	V.PF	EL	VS	Kombi	
WIPPSÄGEN	 max. Ø 28 cm	 KATANA 700	Standard		✓	✓	✓		40 - 41
	 max. Ø 30 cm	 KATANA 750	Standard		✓	✓	✓	✓	42 - 43
	 max. Ø 30 cm	 TANDEM	Standard	✓	✓	✓		✓	44 - 45

LEGENDE



HV

HydraulikanschlüÙe



HVP

Aufsteckpumpe

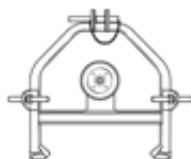

V.PF

Festmontierte
Zapfwellenpumpe



EL

Elektromotor

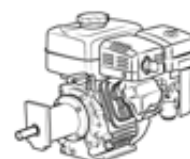

VS

Benzinmotor

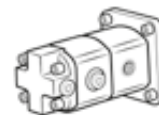

PD

Doppelpumpe

ZERTIFIZIERUNGEN

AuÙer den selbstverständlichen Zertifizierungen, die für alle in Europa vertriebenen Erzeugnisse erforderlich sind, gewährleistet **THOR** allen Käufern die Sicherheit und die Garantie seiner Geräte mit einigen der wichtigsten Qualitätszeugnissen in Europa.



EL

Elektromotor

**VS**

Benzinmotor

**HVP**

Aufsteckpumpe



SPALTKRAFT
6,5 - 8,5 t



SPALTHÖHE
max. 54 cm



SPALTDURCHMESSER
max. 50 cm



STEUERUNGEN

System-LEADER

Mit der Bedienungsvorrichtung **System-LEADER** wird das Spaltmesser durch Betätigen des Fußpedals mit vermindertem Druck heruntergefahren, beide Hände bleiben frei. Sobald das Spaltmesser auf das Holzstück trifft, hält es an und fixiert dieses. Dann wird der Spaltvorgang durch Betätigen der beiden Bedienungshebel ausgelöst.

EL

Elektromotor

**VS**

Benzinmotor

**HVP**

Aufsteckpumpe



SPALTKRAFT
9 - 11 t



SPALTHÖHE
max. 54 cm



SPALTDURCHMESSER
max. 60 cm

EASYLINE *family*

Hydraulische Holzspalter senkrecht

05

«ALPINO

Modell 6,5 t
Modell 8,5 t



»»» EXKLUSIVES
THOR-SYSTEM

System
LEADER

«MIGNON **ECO//PROF**

Modell ECO 9 t
Modell PROF 11 t

6,5 t
8,5 t

max.
54 cm

max.
50 cm

System
LEADER



ALPINO

MODELL	ALPINO					
Spaltkraft	6,5 t			8,5 t		
Spaltkeilhub verstellbar	50 cm			50 cm		
min. - max. Spaltdurchmesser Ø	5 - 40 cm			5 - 50 cm		
Hydrauliköl-Tank	6 l			6 l		
Beidseitige Holzablagen (EN 609-1:2017)	■			■		
Holzhalter an beiden Handhebeln (EN 609-1:2017)	■			■		
Sichereits-Zweihand-Bedienung (Exklusives THOR-System)						
ARTIKEL-NR.	65.100	65.101	85.100	85.101	85.102	85.103
Antrieb EL = Elektromotor, HVP = Traktor, VS = Benzinmotor	EL 230 Volt	EL 400 Volt	EL 230 Volt	EL 400 Volt	VS 3200 U/min.	HVP 540 U/min.
Leistung (PS / kW)	2,5 / 1,85	2,5 / 1,85	2,5 / 1,85	4 / 3	5 / 3,8	15 / 11
Maximaler Druck (bar) <i>PD= Doppelpumpe</i>	230	230	250 / PD	250	250	250
1. Spaltgeschwindigkeit (cm/s)	3,2	3,2	10	5,3	4,5	7,5
2. Spaltgeschwindigkeit (cm/s)	---	---	1,8	---	---	---
Rücklaufgeschwindigkeit (cm/s)	15,2	15,2	12,3	36	30	36
Abdeckung für die Steuereinheit	□	□	■	■	■	■
Vollgummiräder (Ø mm)	200	200	250	250	250	250
Arbeitsmaße (L x B / H = 156 cm)	116 x 70	116 x 70	116 x 70	116 x 70	116 x 100	116 x 100
Gewicht (kg)	106	106	112	115	118	122
Preis						

■ = SERIENMÄSSIG // □ = NICHT LIEFERBAR

Versandmaße und Gewichte: Seite 36-37

SONDERZUBEHÖR		
Bezeichnung	Handsäppie	Breitspaltkeil 60°
Artikel-Nr.	845.201	800.087.K
Preis		

Die richtige Wahl für den privaten Anwender!



ALPINO»

6° geneigter Keil zum reduzieren des Spaltaufwandes

Holzhalter an beiden Handhebeln SERIENMÄSSIG

Ergonomisch ausgerichtete Sicherheits-Zweihand-Bedienung für Spaltvorgang

Beidseitige Holzablagen SERIENMÄSSIG

Speziell geformter Spalttisch. Sorgt für höhere Spaltleistung. Auch dann, wenn das Spaltgut nicht 100% gerade geschnitten wurde

Sehr solide Rahmenstruktur

Abdeckung für die Steuereinheit bei 8,5 t Modell SERIENMÄSSIG

Hydrauliköl-Tank im Rahmen integriert

Ø 200 mm Vollgummiräder, serienmäßig beim 6,5 t Spalter

Ø 250 mm Vollgummiräder, serienmäßig beim 8,5 t Spalter

Fußpedalsteuerung (serienmäßig) zum Absenken des Spaltkeils und Ausrichtung des zu spaltenden Holzstückes



9 t
11 t

max.
54 cm

max.
60 cm

System
LEADER



MIGNON

ECO //
PROF

MODELL	MIGNON ECO				MIGNON PROF			
Spaltkraft	9 t				11 t			
Spaltkeilhub verstellbar	50 cm				50 cm			
min. - max. Spaltdurchmesser Ø	5 - 50 cm				5 - 60 cm			
Beidseitige Holzablagen <i>(EN 609-1:2017)</i>	■				■			
Holzhalter an beiden Handhebeln <i>(EN 609-1:2017)</i>	■				■			
Hydrauliköl-Tank	8,75 l		9 l				9 l	
Sicherheits-Zweihand-Bedienung <i>(Exklusives THOR-System)</i>								
ARTIKEL-NR.	23.100	23.101	23.102	23.110	23.111	23.112	23.113	23.115
Antrieb EL = Elektromotor, HVP = Traktor, VS = Benzinmotor	EL 230 Volt	EL 400 Volt	VS 3200 U/min.	EL 230 Volt	EL 400 Volt	VS 3200 U/min.	HVP 540 U/min.	Kombi EL 400V+HVP
Leistung (PS / kW)	3 / 2,2	4 / 3	7 / 5	3 / 2,2	5,5 / 4	9 / 6,7	17 / 12,5	5,5 / 4 - 17 / 12,5
max. Druck (bar) <i>PD = Doppelpumpe</i>	250	250	250	240 / PD	240	230	240	250
1. Spaltgeschwindigkeit (cm/s)	4	5,3	4,8	7,9	7,2	4,7	6	7,2 - 10
2. Spaltgeschwindigkeit (cm/s)	---	---	---	1,4	---	---	---	---
Rücklaufgeschwindigkeit (cm/s)	25	36	32	8,6	16	12,5	16	16 - 16
Vollgummiräder (Ø mm)	300 ■	300 ■	300 ■	300 ■	300 ■	*	200 ■	200 ■
Luftbereifte Räder (Ø mm)	*	*	*	*	*	400 ■	□	□
Arbeitsmaße <i>(L x B / H = 156 cm)</i>	125 x 80	125 x 80	125 x 90	125 x 80	125 x 80	125 x 100	125 x 75	125 x 86
Gewicht (kg)	153	153	160	158	158	181	155	179
Preis								

■ = SERIENMÄSSIG // □ = NICHT LIEFERBAR // * = SONDERZUBEHÖR

Versandmaße und Gewichte: Seite 36-37

SONDERZUBEHÖR				
Bezeichnung	Handsäppie	Breitspaltkeil 60°	Satz luftbereifte Räder	Stammheber
Artikel-Nr.	845.201	800.113.K	810.025.K	810.039.K
Preis				

Leistungstark, sicher und ausdauernd! Entscheiden sie sich für anspruchsvolle Qualität



MIGNON > ECO // PROF



Holzhalter an beiden Handhebeln **SERIENMÄSSIG**

Ergonomisch ausgerichtete Sicherheits-Zweihand-Bedienung **für Spaltvorgang**

Beidseitige Holzablagen **SERIENMÄSSIG**

Speziell geformter Spalttisch. Sorgt für höhere Spaltleistung, auch dann wenn das Spaltgut nicht 100% gerade geschnitten wurde

Bei einigen Modellen sind große Räder serienmäßig (siehe Tabelle - technischen Daten)

SONDERZUBEHÖR
Neu gestalteter Stammheber **zum Anheben des Stammes für das Spalten auf dem Arbeitstisch** (Exklusives THOR-System)
-
Artikel-Nr. 810.039.K
-
Dieses Zubehör kann auch auf frühere Modelle montiert werden

Fußpedalsteuerung (serienmäßig) **zum Absenken des Spaltkeils und Ausrichtung** des zu spaltenden Holzstückes



MODELLE

EL

Elektromotor



HVP

Zapwellen-
Aufsteckpumpe



V.PF

Festmontierte
Zapwellenpumpe



V.PF

Festmontierte
Zapwellenpumpe
Außentank



SPALTKRAFT
13 - 15 - 18 t



SPALTHÖHE
max. 104 cm



SPALTDURCHMESSER
max. 90 cm



STEUERUNGEN
Standard

HOLZBEFESTIGUNGSVORRICHTUNG
FIXING WOOD

SPALTKRAFT
25 - 30 t



SPALTHÖHE
max. 124 cm



SPALTDURCHMESSER
max. 100 cm



STEUERUNGEN
Standard



V.PF

Festmontierte
Zapwellenpumpe

EL

Elektromotor

Kombi

Elektro +
Traktor

MODELL 22 t
mit einzelne G2
Gusseisenpumpe



MODELL 25 und 30 t

- Seilwinde
Sonderzubehör
- Einzelpumpe G3
aus Aluminium/
Gusseisen für V.PF
- Doppelpumpe
aus Aluminium/
Gusseisen für EL



FARMER *family*

Hydraulische Holzspalter senkrecht

11

« FARMER



»»» EXKLUSIVES THOR-SYSTEM

FIXING
WOOD

FARMER // « DIAVOLIK

13 t
15 t
18 tmax.
104 cmmax.
90 cmSteuerung
Standard

FARMER

MODELL	FARMER					
Spalthöhe / Spaltkeilhub	104 cm / 94 cm			104 cm / 94 cm		
Max. Spaltdurchmesser Ø	70 cm			90 cm		
Hydrauliköl-Tank	22 l			22 l	37 l	
Spalkraft	13 t			15 t	18 t	
ARTIKEL-NR.	37.103	37.104	37.101	37.102	39.102	39.110
Antrieb EL = Elektromotor, HVP / V.PF = Traktor	EL 230 Volt	EL 400 Volt	HVP max. 540 U/min.	V.PF max. 540 U/min.	V.PF max. 540 U/min.	V.PF max. 540 U/min.
Leistung (PS / kW)	3 / 2,2	5,5 / 4	23 / 17	23 / 17	23 / 17	25 / 18
max. Druck (bar) <i>PD = Doppelpumpe</i>	260 / PD	260	260	260	250	280
1. Spaltgeschwindigkeit (cm/s)	6,7	6	9	9	7	7
2. Spaltgeschwindigkeit (cm/s)	21,4	19	28	28	16	16
Rücklaufgeschwindigkeit (cm/s)	10	9	13,1	13,1	12,7	12,7
Drehzahl U/min.	2800	1400	450	450	450	450
Luftbereifte Räder (Ø mm)	400 ■	400 ■	□	□	□	□
3-Punkt-Aufhängung 1. - 2. Kat.	□	□	■	■	■	■
Arbeitsmaße (L x B / H = 263 cm)	113 x 100	113 x 100	113 x 90	113 x 125	113 x 125	113 x 125
Gewicht (kg)	316	316	300	315	333	380
Preis						

■ = SERIENMÄSSIG // □ = NICHT LIEFERBAR

Versandmaße und Gewichte: Seite 36-37

SONDERZUBEHÖR (für Beschreibungen und technische Daten siehe Seite 18-19)

Handsäpie	Breitspaltkeil 60° - 13 t	Gelenkwelle		
			Manuelle Seilwinde Zugkraft: 250 kg	Umlenkrolle für Zug von unten
Motorsägenträger	Fahrgestell 13/15 t	Zange		

Der sehr gute und zuverlässige Einstieg für Langholz!



FARMER >



Ergonomisch ausgerichtete Sicherheits-Zweihand-Bedienung für Spaltvorgang

[A]

Hydrauliköl-Tank

[B]

Selbstschmierende, wartungsarme und austauschbare Führungen aus Teflon



3-Punkt-Aufhängung 1. - 2. Kat.

[C]

Seitlicher Stammheber

[D]

Spaltkeil aus Spezialstahl

[E]

Holzbefestigungsvorrichtung (Exklusives THOR-System)

[F]

Doppelter Holzhaltebügel mit integrierter Sappiehalterung



Handsappe (SONDERZUBEHÖR)

DETAILS >

auf Seite 16-17

22 t
25 t
30 t

max. 124 cm

max. 100 cm





Steuerung Standard

FARMER DIAVOLIK

MODELL	Farmer-DIAVOLIK				
Spalthöhe / Spaltkeilhub	124 cm / 114 cm				
Hydrauliköl-Tank	38 l (innerer Öltank)		85 l (äußerer Öltank)		
Spalkkraft	22 t	25 t	30 t		
ARTIKEL-NR.	47.100	45.100	45.101	45.102	45.103
Antrieb EL = Elektromotor, V.PF = Traktor, Kombi = EL + V.PF	V.PF max. 540 U/min.	V.PF max. 540 U/min.	V.PF max. 540 U/min.	EL 400 Volt	Kombi EL 400V + V.PF
Leistung (PS / kW)	30 / 22	46 / 34	50 / 37	7,5 / 5,5	7,5 / 5,5 - 50 / 37
max. Druck (bar) <i>PD = Doppelpumpe</i>	350	265	315	315 / PD	315 (PD x EL)
1. Spaltgeschwindigkeit (cm/s)	7	8	8	8	8 - 8
2. Spaltgeschwindigkeit (cm/s)	16	16,8	16,8	17,4	17,4 - 16,8
Rücklaufgeschwindigkeit (cm/s)	12,7	14,6	14,6	15,1	15,1 - 14,6
Drehzahl U/min.	450	450	450	1400	1400 / 450
3-Punkt-Aufhängung 1. – 2. Kat.	■	■	■	■	■
Räder (Ø mm)	□	□	□	□	□
Arbeitsmaße (L x B / H = 316 cm)	110 x 140	110 x 140	110 x 140	110 x 140	110 x 140
Gewicht (kg)	595	578	675	680	705
Preis					

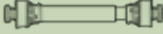
Versandmaße und Gewichte: Seite 36-37

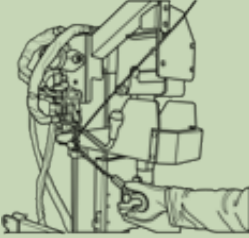
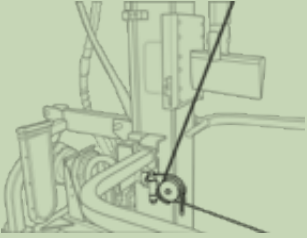
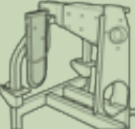
SONDERZUBEHÖR (für Beschreibungen und technische Daten siehe Seite 18-19)

				
Handsäppie	Gelenkwelle	Zange		
			Seilwinde Zugkraft: 400 kg	Umlenkrolle für Zug von unten
Motorsägenträger	Spalttisch 50 cm mit Verlängerung			

Spalter mit hohem Komfort und hoher Stabilität.
Ideal für den Einsatz beim Profi!



FARMER **DIAVOLIK** >>

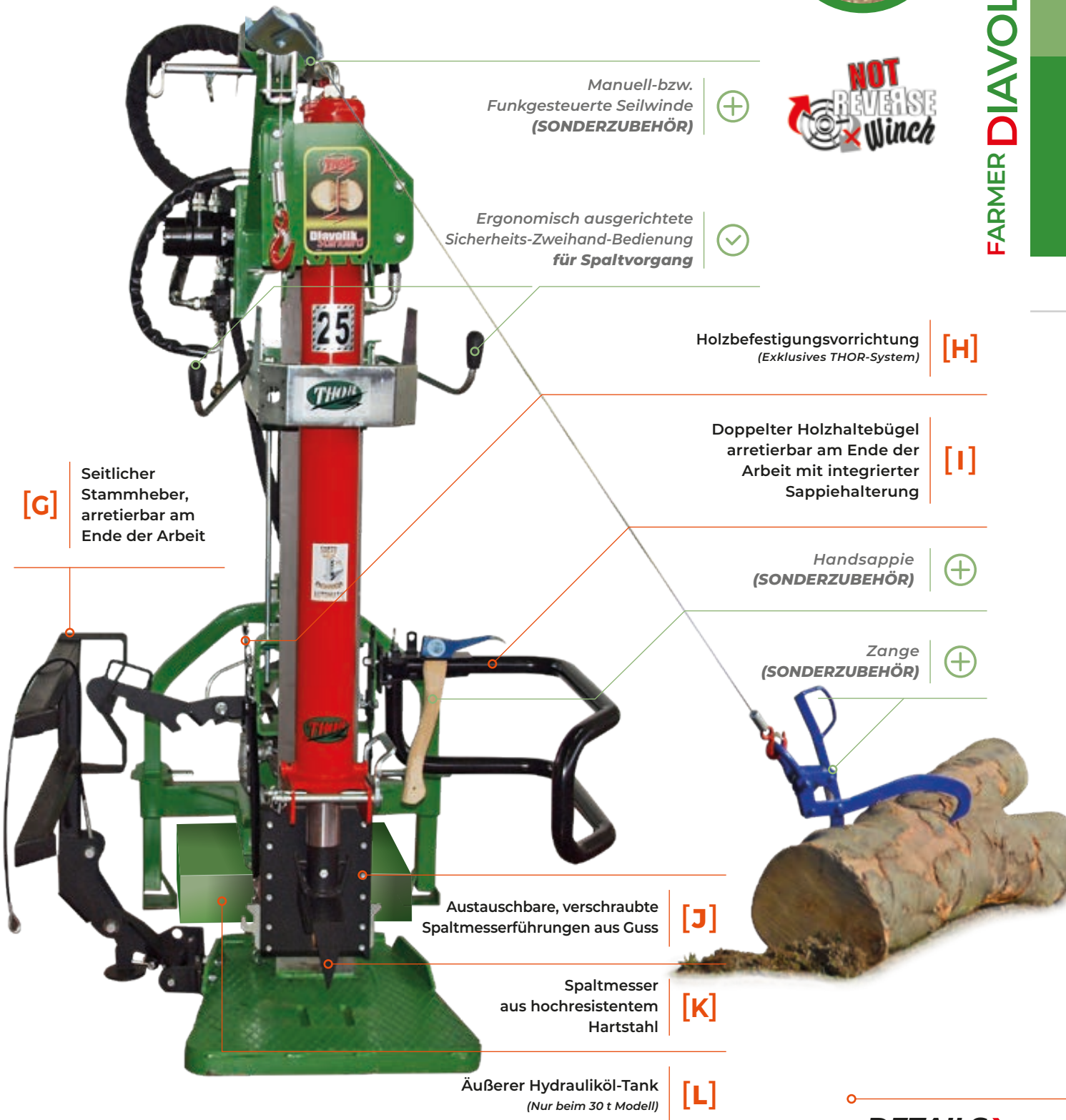

Manuell-bzw.
Funkgesteuerte Seilwinde
(**SONDERZUBEHÖR**)



Ergonomisch ausgerichtete
Sicherheits-Zweihand-Bedienung
für Spaltvorgang

Holzbefestigungsvorrichtung
(Exklusives THOR-System) **[H]**

Doppelter Holzhaltebügel
arretierbar am Ende der
Arbeit mit integrierter
Sappiehalterung **[I]**

[G] Seitlicher
Stammheber,
arretierbar am
Ende der Arbeit

Handsappie
(**SONDERZUBEHÖR**)

Zange
(**SONDERZUBEHÖR**)

Austauschbare, verschraubte
Spaltmesserführungen aus Guss **[J]**

Spaltmesser
aus hochresistentem
Hartstahl **[K]**

Äußerer Hydrauliköl-Tank
(Nur beim 30 t Modell) **[L]**

DETAILS >
auf Seite 16-17

FARMER // DETAILS

family

DIE DEN UNTERSCHIED MACHEN



Doppelte
Geschwindigkeit
ist Standard

Innerer Hydrauliköl-Tank, im Rahmen integriert / (13 - 15 - 25 t)

Äußerer Hydrauliköl-Tank / (18 - 30 t)

Selbstschmierende, austauschbare Führungen aus Teflon / (FARMER)

Austauschbare, verschraubte Spaltmesserführungen GS400
aus Guss / (DIAVOLIK)



Holzbefestigungsvorrichtung (Exklusives THOR-System)

Während beide Hände des Bedieners an den Steuerhebeln angreifen, wird der Stamm von der einzigartigen Befestigungsvorrichtung gehalten. Diese wird während der Spaltvorgang automatisch freigegeben.

ANMERKUNG: der Bausatz kann auch an einem Holzspalter montiert werden, der nicht von uns hergestellt wurde.

Seitlicher Stammheber ist im Lieferumfang **enthalten**, arretierbar am Ende der Arbeit. Spart Platz bei der Lagerung des Spalters.

An der linken Seite der Maschine montiert mit Doppelfunktion als Holzhaltebügel (EN 609-1: 2017)

Spaltkeil aus Spezialstahl / (FARMER)

Hochbeständiges Messer aus gehärtetem Stahl / (DIAVOLIK)

6° geneigt, für ein optimiertes Eindringen ins Holz und weniger Kraftaufwand beim Spalten



FIXING WOOD - Holzbefestigungsvorrichtung

(Exklusives THOR-System)

Doppelter Holzhaltebügel, der am Ende der Arbeit geschlossen werden kann. Auf der rechten Seite der Maschine montiert für lange und kurze Stämme. Arretierbar am Ende der Arbeit (EN 609-1:2017). Mit integrierte Sappiehalterung (Sappie als SONDERZUBEHÖR erhältlich)



[A]+[L]

[A]+[L]

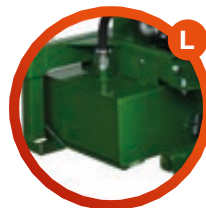
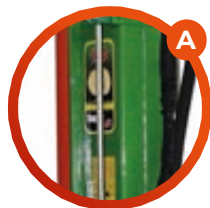

[B]

[J]

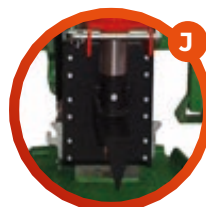
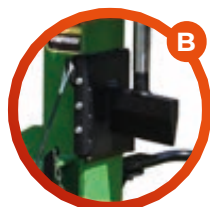

[C]

[G]



[D]

[K]

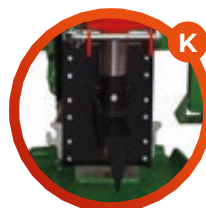
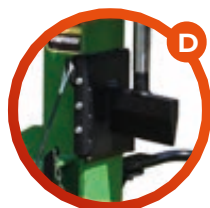

[E]

[H]

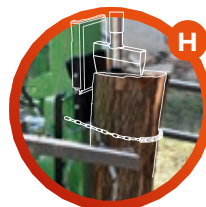







[F]

[I]



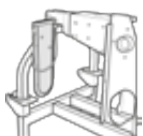

BENÖTIGEN SIE EINE KUNDENSPEZIFISCHE KONFIGURATION...?

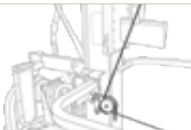
FARMER	Artikel Nr.	Traktor	Elektrisch	PREIS
 Handsäppie	845.201	*	*	
 Breitspaltkeil 60° (13 t)	845.056.K	*	*	
 Gelenkwelle	600.059	*	□	
 Motorsägenträger	845.202.K	*	□	
 Fahrgestell (13 / 15 t)	845.084.K	*	□	
 Manuelle Seilwinde	845.159.K	*	□	
 Zange	845.204	*	□	
 Umlenkrolle für Zug von unten	845.205.K	*	□	

* = SONDERZUBEHÖR
□ = NICHT LIEFERBAR



Das exklusive THOR-System **“NOT REVERSE Winch“** ermöglicht der Trommel, automatisch anzuhalten, wenn das Kabel vollständig abgewickelt oder wenn es vollständig aufgewickelt ist, ohne Bedienungsfehler.

TECHNISCHE DETAILS







- Hydraulische Öl-Versorgung über das Öl-System des Spalters.
- Manuelles Steuerventil mit automatischem Kabelausgang.
- Seil mit Haken im Lieferumfang enthalten. Terminal mit Sicherheitsschloss ausgestattet.
- Inklusive um 180° drehbarer Riemenscheibe.

Diese Winde kann auch an Holzspaltern unserer Vorgängerversionen montiert werden oder an Holzspaltern, die nicht von uns hergestellt wurden.

SONDERZUBEHÖR

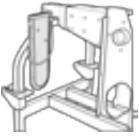
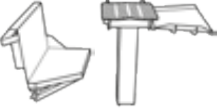

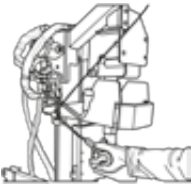
ZWISCHEN DEM
OPTIONALEN ZUBEHÖR AUSWÄHLEN

FARMER DIAVOLIK	Artikel Nr.	Traktor	Elektrisch	Kombi	PREIS
 Handsäppie	845.201	*	*	*	
 Gelenkwelle	600.059	*	□	* V.PF	
 Motorsägenträger	845.202.K	*	□	*	
 Spalttisch 50 cm mit Verlängerung und Wanne	891.057.K	*	*	*	
 Manuelle Seilwinde	891.021.K	*	□	* V.PF	
 Funkgesteuerte Seilwinde	891.018.K	*	□	* V.PF	
 Zange	845.204	*	□	* V.PF	
 Umlenkrolle für Zug von unten	845.205.K	*	□	* V.PF	

* = SONDERZUBEHÖR
□ = NICHT LIEFERBAR



Spalttisch 50 cm
mit seitlicher Verlängerung
und Wanne zum Anheben
der Stämme auf dem
Spalttisch.



V.PF Festmontierte Zapfwellenpumpe



EL Elektromotor



Kombi Elektro + Traktor



VS Benzinmotor



Seilwinde Sonderzubehör

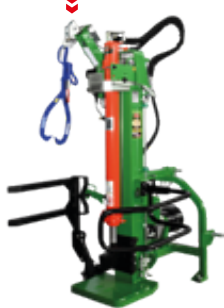

V.PF Festmontierte Zapfwellenpumpe Außentank



Mit der Sicherheits-Zweihandbedienung **System-LEADER** wird das Spaltmesser durch Betätigen eines Bedienungshebels mit vermindertem Druck heruntergefahren (bei Einsatz des Tisches kann auch das Fußpedal betätigt werden, die Hände halten das Holz in die Spaltposition). Sobald das Spaltmesser auf das Holzstück trifft, hält es an und fixiert dieses fest. Dann wird der Spaltvorgang durch Betätigen der beiden Bedienungshebeln ausgelöst.



STEUERUNGEN
System-LEADER



SPALKRAFT
13 - 18 - 20 t



SPALTHÖHE
max. 124 cm



SPALTDURCHMESSER
min. 5 - max. 90 cm

V.PF Festmontierte Zapfwellenpumpe



Seilwinde Sonderzubehör



Kombi
Elektro + Traktor



SPALKRAFT
25 - 30 t



SPALTHÖHE
max. 123 cm



SPALTDURCHMESSER
max. 100 cm



STEUERUNGEN
STOPandGO!



Mit der **STOPandGO!** - Steuerung wird das Spaltmesser über die elektronische Steuerung bis auf das Stammstück heruntergefahren, wobei eine Hand frei bleibt (bei Einsatz des Tisches kann auch das Fußpedal betätigt werden, die Hände halten das Holz in die Spaltposition). Sobald das Holzstück fixiert ist, kann es sofort gespalten werden (1. Stop = 8 kg). Bei Bedarf kann es mit einem zweiten elektrischen Impuls starker (2. Stop = 30 kg) angepresst werden. Dann über die doppelte elektrische Steuerung einfach spalten (GO = 30 t)

»»»
»»» EXKLUSIVES
THOR-SYSTEM



System
LEADER

TOPLINE *family*

Hydraulische Holzspalter senkrecht

21

»»» **«MAGIK**

Modell 13 t
Modell 18 t
Modell 20 t

»»» **«DIAVOLIK** *STOP
and GO!*

Modell 25 t
Modell 30 t

»»»
»»» EXKLUSIVES
THOR-SYSTEM



MAGIK

Innovativ, Top Qualität
die keinen Wunsch offen lässt!

Ausrichten des
Spaltgutes mit unserem
(Exklusives THOR-System)

System
LEADER

Sensor für hydraulische
Durchflusssperre

Aluminium-Messerhubeinstellung
einfach auf die gewünschte Höhe
einstellbar

Hydraulikzylinder in Ruhestellung
für Transport und Aufbewahrung
einfahrbar, Höhe 190 cm

3-Punkt-Aufhängung 1. - 2. Kat.
für V.PF und Kombi-Modelle

Ergonomisch ausgerichtete
Zweihand-Bedienung
für den **Spaltvorgang**

Doppelter Holzhaltebügel mit integrierter
Sappiehalterung auf der rechten Seite der
Maschine montiert für lange und kurze
Absturzsicherung (EN 609-1:2017)

Arretierbar am Ende der Arbeit



Selbstschmierende, wartungsarme
und austauschbare Führungen aus Teflon

Spaltkeil aus Spezialstahl. Die abgewinkelte Schneidkante
ermöglicht besseres Eindringen bei geringerem Kraftaufwand

Sehr breite Bodenplatte für die optimale
Kraftverteilung des zu spaltenden Stammes

An der linken Seite der Maschine serienmäßiger
montierter Stammheber mit Doppelfunktion als
Holzhaltebügel (EN 609-1:2017)

Arretierbar am Ende der Arbeit

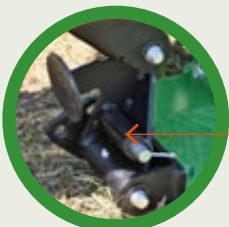



SONDERZUBEHÖR



SONDERZUBEHÖR

Manuelle Seilwinde, zieht Stammstücke bis zu 250 kg über eine Strecke von 20 m
(Exklusives THOR-System)

SONDERZUBEHÖR

Spalttisch 50 cm mit seitlicher Verlängerung, Fußsteuerung für den Zentrierungsvorgang und Wanne zum Anheben der Stämme auf dem Spalttisch

SONDERZUBEHÖR

Zange

SONDERZUBEHÖR

Handsappe

SONDERZUBEHÖR

Umlenkrolle für den Zug von unten

MAGIK >>

13 t
18 t
20 t



max.
124 cm



min. > max.
5 > 90 cm



System
LEADER



MAGIK

MODELL	MAGIK					
Spalthöhe / Spalthub	124 cm / 114 cm (verstellbar)					
Hydrauliköl-Tank	22 l					
Spaltkraft	13 t					
ARTIKEL-NR.	34.101	34.102	34.103	34.104	34.105	34.106
Antrieb V.PF = Traktor EL = Elektro, VS = Benzin, Kombi	V.PF max. 540 U/min.	EL 230 Volt	EL 400 Volt	VS 3200 U/min.	Kombi EL 230 V + V.PF	Kombi EL 400 V + V.PF
Leistung (HP / kW)	22 / 16	3 / 2,2	5,5 / 4	9 / 6,7	3 / 2,2 - 22 / 16	5,5 / 4 - 22 / 16
max. Druck (bar) PD = Doppelpumpe	260	250 / PD	250	250 / PD	250 / PD x EL	250
1. Spaltgeschwindigkeit (cm/s)	9	7	6	8	7 - 6	6 - 6
2. Spaltgeschwindigkeit (cm/s)	28	22	19	25	22 - 18	19 - 18
Rücklaufgeschwindigkeit (cm/s)	13	10	9	11,5	10 - 8,5	9 - 8,5
Drehzahl U/min.	450	2800	1400	3200	2800 - 450	1400 - 450
Räder (Ø mm) VG = vollgummi / PN = luftbereift	250 VG *	400 PN ■	400 PN ■	400 PN ■	250 VG *	250 VG *
3-Punkt-Aufhängung 1. - 2. Kat.	■	□	□	□	■	■
Arbeitsmaße (L x B / H = 295 cm)	115 x 125	115 x 100	115 x 100	115 x 130	115 x 125	115 x 125
Gewicht (kg)	380	368	368	388	408	408
Preis						

Versandmaße und Gewichte: Seite 36-37

SONDERZUBEHÖR (für Beschreibungen und technische Daten siehe Seite 28-29)

 Handsäppie	 Breitspaltkeil 60°	 Gelenkwelle	 Motorsägenträger	 Manuelle Seilwinde Zugkraft: 250 kg	 Umlenkrolle für Zug von unten
 Fahrgestell, Vollgummiräder 250	 Spalttisch 50 cm mit Fußsteuerung, Verlängerung und Wanne	 Zange			

Mit der Sicherheits-Zweihandbedienung **System-LEADER (exklusives THOR-System)** wird das Spaltmesser durch Betätigen eines Bedienungshebels mit vermindertem Druck heruntergefahren (bei Einsatz des Tisches kann auch das Fußpedal betätigt werden, die Hände halten das Holz in die Spaltposition). Sobald das Spaltmesser auf das Holzstück trifft, hält es an und fixiert dieses fest. Dann wird der Spaltvorgang durch Betätigen der beiden Bedienungshebeln ausgelöst.





STEUERUNGEN
System
LEADER

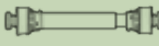
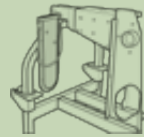
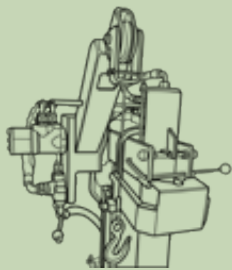
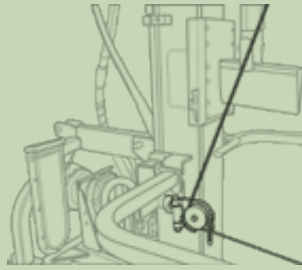

MODELL	MAGIK				
Spalthöhe / Spalthub	124 cm / 114 cm (verstellbar)				
Hydrauliköl-Tank	23 l			38 l	
Spaltkraft	18 t			20 t	
ARTIKEL-NR.	36.101	36.102	36.104	36.103	36.110
Antrieb V.PF = Traktor EL = Elektro, VS = Benzin, Kombi	V.PF max. 540 U/min.	EL 400 Volt	VS 3200 U/min.	Kombi EL 400 V + V.PF	V.PF 540 U/min.
Leistung (HP / kW)	24 / 18	7,5 / 5,5	13 / 9,55	7,5 / 5,5 - 24 / 18	27 / 20
max. Druck (bar) PD = Doppelpumpe	280	280 / PD	280 / PD	280 / PD x EL	315
1. Spaltgeschwindigkeit (cm/s)	7	6,6	6	6,6 - 7	7
2. Spaltgeschwindigkeit (cm/s)	16	15	14	15 - 16	16
Rücklaufgeschwindigkeit (cm/s)	13	12	11	12 - 13	13
Drehzahl U/min.	450	1400	3200	1400 - 450	450
Räder (Ø mm) VG = vollgummi / PN = luftbereift	250 VG *	500 PN ■	500 PN ■	250 VG *	□
3-Punkt-Aufhängung 1. – 2. Kat.	■	□	□	■	■
Arbeitsmaße (L x B / H = 295 cm)	115 x 125	115 x 120	115 x 130	115 x 125	115 x 125
Gewicht (kg)	414	450	455	465	447
Preis					

Versandmaße und Gewichte: Seite 36-37

SONDERZUBEHÖR (für Beschreibungen und technische Daten siehe Seite 28-29)

 Handsappe	 Gelenkwelle	 Motorsägenräger	ACHTUNG: Die Winde kann nur an Kombi -Modellen montiert werden, wenn die Maschine an die 3-Punkt-Verbindung des Traktors angeschlossen ist!	 Manuelle Seilwinde Zugkraft: 250 kg	 Umlenkrolle für Zug von unten
 Fahrgestell, Vollgummiräder 250	 Spalttisch 50 cm mit Fußsteuerung, Verlängerung und Wanne	 Zange			

■ = SERIENMÄSSIG // □ = NICHT LIEFERBAR // * = SONDERZUBEHÖR

25 t
30 t



max.
123 cm



max.
100 cm



Steuerungen
STOPandGO!



DIAVOLIK





**STOP
and
GO!**

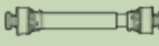

MODELL	DIAVOLIK STOPandGO!			
Spalthöhe / Spalthub	123 cm / 113 cm			
Hydrauliköl-Tank	38 l (innerer Tank)	85 l (äußerer Tank)		
Spaltkraft	25 t	30 t		
ARTIKEL-NR.	46.100	46.101	46.102	46.103
Antrieb EL = Elektromotor, V.PF = Traktor, Kombi = EL + V.PF	V.PF max. 540 U/min.	V.PF max. 540 U/min.	EL 400 Volt	Kombi EL 400V + V.PF
Leistung (PS / kW)	46 / 34	50 / 37	7,5 / 5,5	7,5 / 5,5 - 50 / 37
max. Druck (bar) <i>PD = Doppelpumpe</i>	260	315	315 / PD	315 (PD x EL)
1. Spaltgeschwindigkeit (cm/s)	8	8	8	8 / 8
2. Spaltgeschwindigkeit (cm/s)	16,8	16,8	17,4	17,4 / 16,8
Rücklaufgeschwindigkeit (cm/s)	14,6	14,6	15,1	15,1 / 14,6
Drehzahl U/min.	450	450	1400	1400 / 450
3-Punkt-Aufhängung 1. – 2. Kat.	■	■	■	■
Räder (Ø mm)	□	□	□	□
Arbeitsmaße (L x B / H = 316 cm)	110 x 140	110 x 140	110 x 140	110 x 140
Gewicht (kg)	630	678	688	715
Preis				

Versandmaße und Gewichte: Seite 36-37

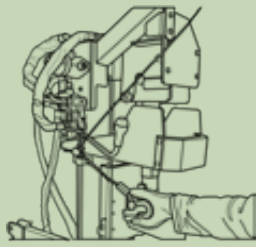
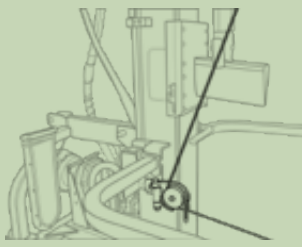
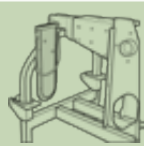
SONDERZUBEHÖR (für Beschreibungen und technische Daten siehe Seite 28-29)

				
Handsäppie	Gelenkwelle	Zange		
			Seilwinde Zugkraft: 400 kg	Umlenkrolle für Zug von unten
Motorsägenträger	Spalttisch 50 cm mit Fußsteuerung, Verlängerung und Wanne			

Unser Profi, der keine Wünsche offen lässt. Für den industriellen und landwirtschaftlichen Einsatz!



SONDERZUBEHÖR

Manuell-bzw. Funkgesteuerte Seilwinde. Zieht Stammstücke bis zu 400 kg über eine Strecke von 20 m

Exklusive und einzigartige elektrische Steuerung 12 Volt mit **STOPandGO!**



An der linken Seite der Maschine serienmäßiger (EN 609-1:2017) montierter Stammheber mit Doppelfunktion als Holzhaltebügel. Arretierbar am Ende der Arbeit



Hydraulikzylinder in Ruhestellung einfahrbar, Höhe 215 cm



Elektronische Steuerung für den Rücklauf des Spaltmessers

Sicherheitssensor und Hebelschutz

Spaltmesser L=30 cm, aus hochresistentem Hartstahl, um 6° abgewinkelt, für besseres Eindringen bei geringerem Kraftaufwand

Austauschbare, verschraubte Spaltmesserführungen GS400 aus Guss

SONDERZUBEHÖR

Handsappe

Doppelter Holzhaltebügel, mit integrierter Sappiehalterung, auf der rechten Seite der Maschine montiert für lange und kurze Absturzicherung (EN 609-1:2017). Arretierbar am Ende der Arbeit







DIAVOLIK STOPandGO! >>

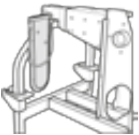

TOPLINE

family

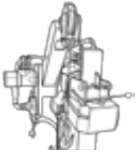
BENÖTIGEN SIE EINE KUNDENSPEZIFISCHE KONFIGURATION...?

MAGIK	Artikel-Nr.	Traktor	Elektrisch Benzin	Kombi	PREIS
 Handsäppie	845.201	*	*	*	
 Breitspaltkeil 60° (13 t)	845.056.K	*	*	*	
 Gelenkwelle	600.059	*	□	* V.PF	
 Motorsägenträger	845.202.K	*	□	*	
 Fahrgestell	845.084.K	*	□	*	
 Spalttisch 50 cm, mit, Verlängerung und Wanne	845.250.K	*	*	*	
 Manuelle Seilwinde	845.184.K (13 / 18 t)	*	□	* V.PF	
	845.190.K (20 t)				
 Zange	845.204	*	□	* V.PF	
 Umlenkrolle für Zug von unten	845.205.K	*	□	* V.PF	

* = SONDERZUBEHÖR
□ = NICHT LIEFERBAR









SPALTHÖHE MIT TISCH 50 CM

Spalttisch 50 cm
mit seitlicher Verlängerung,
**Fußsteuerung für den
Zentrierungsvorgang**
und Wanne zum Anheben
der Stämme auf dem
Spalttisch.

SONDERZUBEHÖR

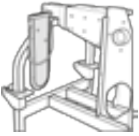

ZWISCHEN DEM
OPTIONALEN ZUBEHÖR AUSWÄHLEN

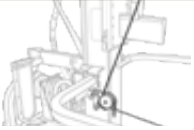
DIAVOLIK <small>STOP andGO!</small>	Artikel-Nr.	Traktor	Elektrisch Benzin	Kombi	PREIS
 Handspie	845.201	*	*	*	
 Gelenkwelle	600.059	*	□	* V.PF	
 Motorsägenträger	845.202.K	*	□	*	
 Spalttisch 50 cm, mit, Verlängerung und Wanne	891.056K	*	*	*	
 Manuelle Seilwinde	891.021.K	*	□	* V.PF	
 Funkgesteuerte Seilwinde	891.018.K	*	□	* V.PF	
 Zange	845.204	*	□	* V.PF	
 Umlenkrolle für Zug von unten	845.205.K	*	□	* V.PF	

* = SONDERZUBEHÖR
□ = NICHT LIEFERBAR



Das exklusive THOR-System
"NOT REVERSE Winch"
ermöglicht der Trommel,
automatisch anzuhalten,
wenn das Kabel vollständig
abgewickelt oder wenn es
vollständig aufgewickelt ist,
ohne Bedienungsfehler.

TECHNISCHE DETAILS

- Hydraulische Öl-Versorgung über das Öl-System des Spalters.
- Manuelles Steuerventil mit automatischem Kabelausgang.
- Seil mit Haken im Lieferumfang enthalten. Terminal mit Sicherheitsschloss ausgestattet.
- Inklusive um 180° drehbarer Riemenscheibe.

Diese Winde kann auch an Holzspaltern unserer Vorgängerversionen montiert werden oder an Holzspaltern, die nicht von uns hergestellt wurden.

ACHTUNG: die Winde kann nur an Kombi-Modellen montiert werden, wenn die Maschine an die 3-Punkt-Verbindung des Traktors angeschlossen ist!



Manuell-bzw.
funkgesteuerte Seilwinde

VS Benzinmotor

SPALKRAFT
13 - 18 t



SPALTHÖHE
max. 104 cm



SPALTDURCHMESSER
max. 90 cm



STEUERUNGEN
Standard

VS Benzinmotor**EL** Elektromotor | *(auf Anfrage)*

SPALKRAFT
16 t



SPALTHÖHE
max. 115 cm



SPALTDURCHMESSER
min. 5 - max. 90 cm



STEUERUNGEN
System-LEADER

Die Maschinen in vertikaler Position beziehen sich auf die richtige Arbeitsposition.
Die Maschinen in horizontaler Position beziehen sich nur auf die Transportposition.

Mit der Sicherheits - Zweihandbedienung **System-LEADER** wird das Spaltmesser durch Betätigen eines Bedienungshebels mit vermindertem Druck heruntergefahren. Sobald das Spaltmesser auf das Holzstück trifft, hält es an und fixiert dieses fest. Dann wird der Spaltvorgang durch Betätigen der beiden Bedienungshebeln ausgelöst.



MULTIUSE
family

Hydraulische Holzspalter senkrecht

31

« FARMER

MULTIUSE
Modell 13 t
Modell 18 t

« MAGIK

MULTIUSE
Modell 16 t



»»» EXKLUSIVES
THOR-SYSTEM

System
LEADER

»»»

FARMER

MULTIUSE



Doppelte
Geschwindigkeit
ist Standard

Gleiche Position des
Hydraulikzylinders, für
die Arbeitsposition und
für die Transportposition

Ergonomisch ausgerichtete
Sicherheits-Zweihand-Bedienung
für max. Bediener-sicherheit
beim **Spaltvorgang**

Sensor für hydraulische
Durchflusssperre

Scheinwerfer-Schiene
für den Straßenverkehr
in Ruhestellung



Holzhaltebügel
für lange und kurze
Stämme (EN 609-1:2017)

Arretierbar am Ende der Arbeit

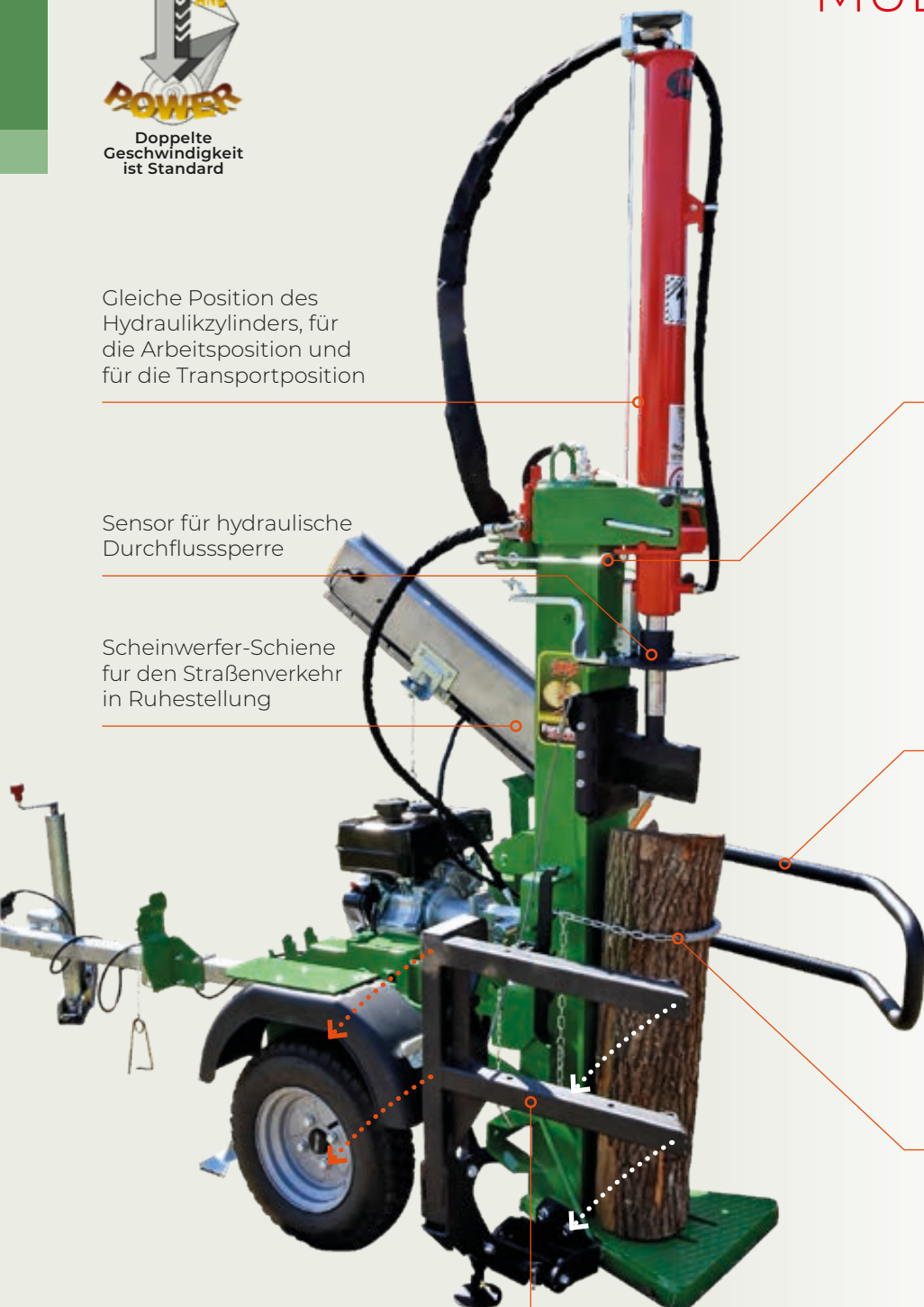

Holzbefestigungsvorrichtung (Exklusives THOR-System)

Während beide Hände des Bediener-s an den Steuerhebeln angreifen, wird der Stamm von der einzigartigen Befestigungsvorrichtung gehalten. Diese wird während der Spaltvorgang automatisch freigegeben

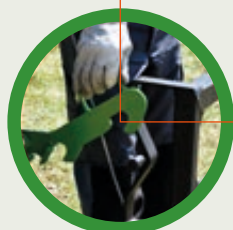
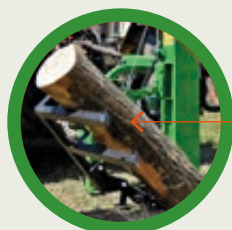

An der linken Seite der Maschine serienmäßiger (EN 609-1:2017) montierter Stammheber mit Doppelfunktion als Holzhaltebügel, arretierbar am Ende der Arbeit



MAGIK

MULTIUSE

FARMER/MAGIK MULTIUSE

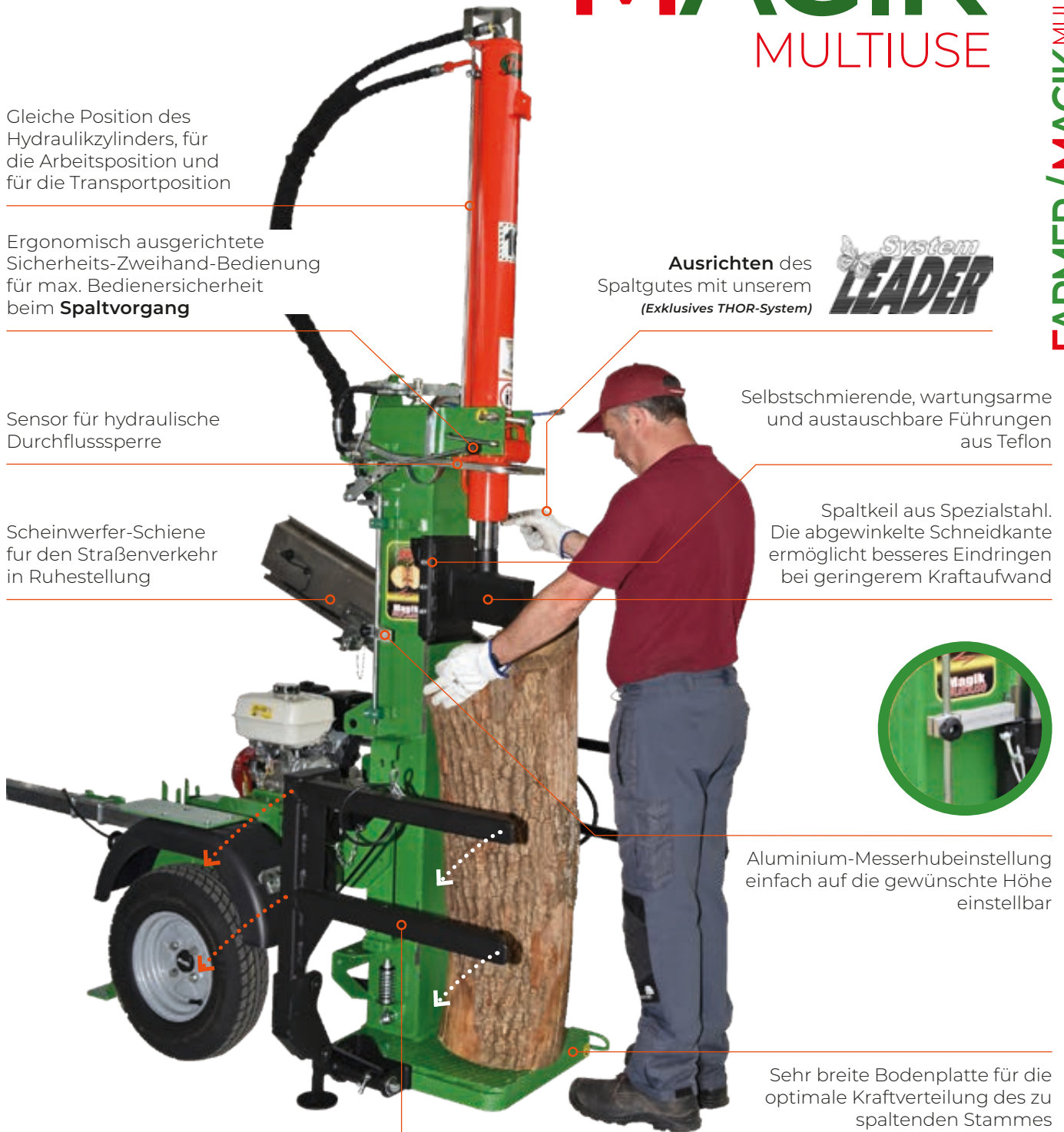

Gleiche Position des Hydraulikzylinders, für die Arbeitsposition und für die Transportposition

Ergonomisch ausgerichtete Sicherheits-Zweihand-Bedienung für max. Bedienersicherheit beim **Spaltvorgang**

Sensor für hydraulische Durchflusssperre

Scheinwerfer-Schiene für den Straßenverkehr in Ruhestellung

Ausrichten des Spaltgutes mit unserem **System LEADER** (Exklusives THOR-System)



Selbstschmierende, wartungsarme und austauschbare Führungen aus Teflon

Spaltkeil aus Spezialstahl. Die abgewinkelte Schneidkante ermöglicht besseres Eindringen bei geringerem Kraftaufwand



Aluminium-Messerhubeinstellung einfach auf die gewünschte Höhe einstellbar

Sehr breite Bodenplatte für die optimale Kraftverteilung des zu spaltenden Stammes

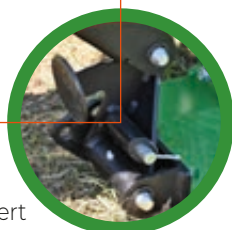

Arretierbar am Ende der Arbeit. Dank des drehbaren Stützfußes wird der Platzbedarf der Maschine minimiert

FARMER > 13 t
MAGIK > 18 t
16 t



max.
• 104 cm
• 115 cm



min. > max.
5 > 90 cm



Steuerungen **Standard**

System LEADER



FARMER MAGIK MULTIUSE

MODELL	FARMER MULTIUSE		MAGIK MULTIUSE	
Spalthöhe / Spalthub	104 / 94 cm		115 / 105 cm (verstellbar)	
Steuerungen	Standard		System LEADER	
Spaltkraft	13 t	18 t	16 t	
ARTIKEL-NR.	37.M.111	39.M.121	36.M.120	36.M.121
Antrieb: VS = Benzin / EL = Elektro	VS 3200 U/min.	VS 3200 U/min.	VS 3200 U/min.	EL 400 Volt
Leistung (PS / kW)	9 / 6,7	13 / 9,55	9 / 6,7	5,5 / 4
max. Druck (bar) PD = Doppelpumpe	260 / PD	280 / PD	250 / PD	250
Hydrauliköl-Tank	18 l	19 l	23 l	23 l
1. Spaltgeschwindigkeit (cm/s)	8	6	6	4,5
2. Spaltgeschwindigkeit (cm/s)	25	14	14	10,5
Rücklaufgeschwindigkeit (cm/s)	11,5	11	11	8,5
Drehzahl U/min.	3200	3200	3200	1400
Seitlicher Stammheber (EN 609-1:2017)	■	■	■	■
Scheinwerfer-Schiene	■	■	■	■
Kotflügel	■	■	■	■
Zughaken	■	■	■	■
TÜV-Straßenzulassung	*	*	*	*
Arbeitsmaße (L x B x H) cm	290 x 122 x 263		290 x 122 x 268	
Gewicht (kg)	464	494	558	558
Preis				
SONDERZUBEHÖR				
Beschreibung	Handsäppie	Digitaler Stundenzähler	Ersatzrad	
Artikel-Nr.	845.201	400.113.K	845.157.K	
Alle Modelle	*	*	*	
Preis				

Versandmaße und Gewichte: Seite 36-37 ■ = SERIENMÄSSIG // * = SONDERZUBEHÖR

Hydraulische Holzspalter senkrecht

Anhängespalter für den Transport auf öffentlichen Straßen zugelassen

TÜV-Straßenzulassung auf Anfrage!



Zughaken für Kugelkupplung
Ø 50 zugelassen
Stützrad

Luftbereifte Räder (4.50.10.C)

Kunststoff-Kotflügel

Scheinwerfer-Schiene für den Straßenverkehr



Stützfüße gegen die Kippgefahr

Ersatzrad (**SONDERZUBEHÖR**)



Positionierung von Transportstellung in Arbeitsstellung



»» DATEN

Maße & Gewichte

Versandmaße (cm) // Gewicht Palette

ALPINO»



EL + HVP-Ausführung

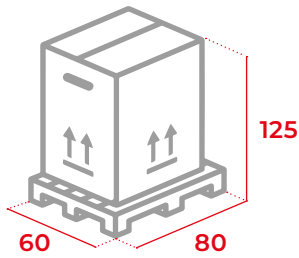

 Gewicht Palette: 7 kg

VS-Ausführung

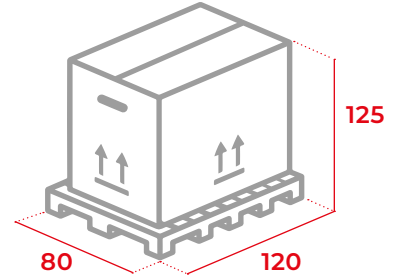

 Gewicht Palette: 25 kg

MIGNON»



EL + HVP-Ausführung

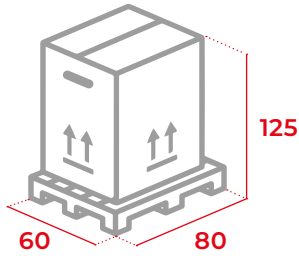

 Gewicht Palette: 7 kg

VS + KOMBI-Ausführung

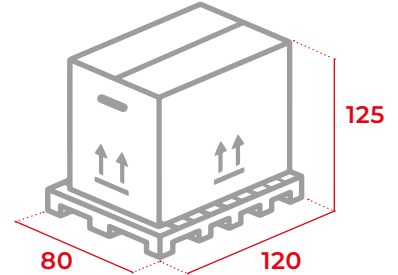

 Gewicht Palette: 25 kg

FARMER»

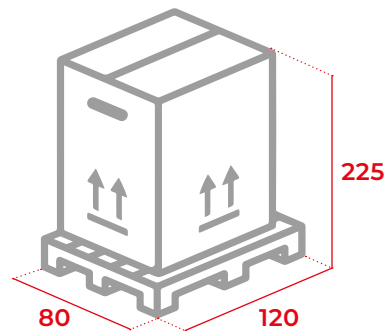

 Gewicht Palette:
25 kg

FARMER
DIAVOLIK»

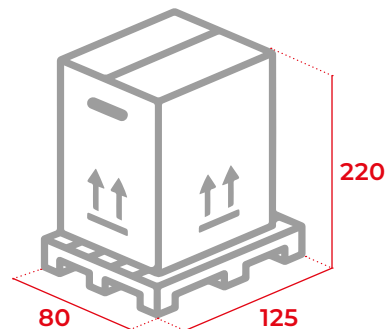

 Gewicht Palette:
25 kg

*(Mit optionaler
montierter Seilwinde
H = 230 cm)

HOLZSPALTER

Versandmaße (cm) // Gewicht Palette

MAGIK >>



Nur VS-Ausführung (Benzin)
Modell 18 t

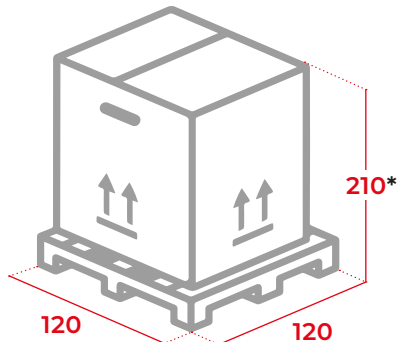

Alle anderen Ausführungen
Modell 13 / 18 / 20 t

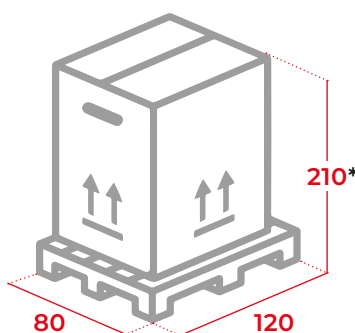

Gewicht Palette:
25 kg

*(Mit optionaler montierter Seilwinde H = 218 cm)

DIAVOLIK STOP & GO!

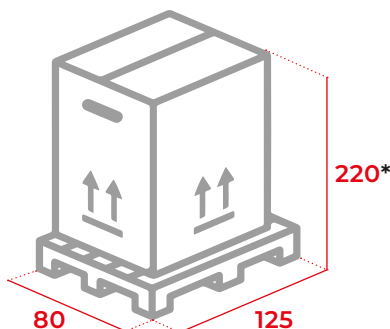

Gewicht Palette:
25 kg

*(Mit optionaler montierter Seilwinde H = 230 cm)

FARMER MULTISE >>

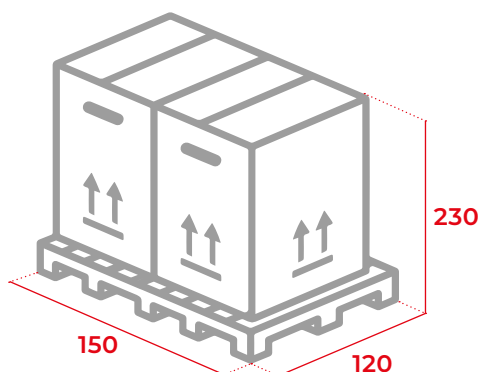

Gewicht Palette:
25 kg

MAGIK MULTISE >>

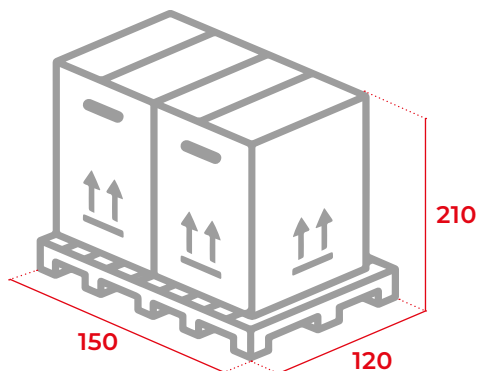

Gewicht Palette:
25 kg

EL

Elektromotor



V.PF

Festmontierte Zapfwellenpumpe



VS

Benzinmotor



«**KATANA 700**



SCHNITTITIEFE
Ø 22 / Ø 28 cm



SÄGEBLATT NACH WAHL
Ø 600 / Ø 700

EL

Elektromotor



V.PF

Festmontierte Zapfwellenpumpe



«**KATANA 750**



SCHNITTITIEFE
max. Ø 30 cm



SÄGEBLATT NACH WAHL
Ø 750 (90 Zähne)

Kombi

Festmontierte Zapfwellenpumpe + Elektromotor



VS

Benzinmotor



EL

Elektromotor



V.PF

Festmontierte Zapfwellenpumpe



«**TANDEM**



SCHNITTITIEFE
Ø 30 cm



SÄGEBLATT NACH WAHL
Ø 750 (90 Zähne)

Kombi

Festmontierte Zapfwellenpumpe + Elektromotor





«KATANA

700 // 750



«TANDEM

max.  \varnothing 28 cm \varnothing 600 mm \varnothing 700 mm 

KATANA⁷⁰⁰

■ = SERIENMÄSSIG // □ = NICHT LIEFERBAR // * = SONDERZUBEHÖR

MODELL	KATANA 700				
max. Schnitttiefe	\varnothing 22 cm	\varnothing 28 cm			
Hartmetall-Sägeblatt Bohrung \varnothing 30 mm <u>serienmäßig</u>	\varnothing 600 mm	\varnothing 700 mm			
Geschwindigkeit des Sägeblattes U/min.	1600	1400			
ARTIKEL-NR.	K70.100	K70.101	K70.102	K70.103	K70.104
Antrieb EL = Elektromotor (SI), V.PF = Traktor, VS = Benzin	EL 230 Volt	EL 230 Volt	EL 400 Volt	V.PF 450 U/min.	VS 1400 U/min.
Leistung (PS / kW)	3 / 2,2	3 / 2,2	5 / 3,7	11 / 8	9 / 6,7
Schwungrad am Elektromotor montiert	*	■	*	□	□
Sägeblattbremse	■	■	■	■	■
Dreipunktaufhängung 1.-2. Kat.	□	□	□	■	□
Schnittverstellung	■	■	■	■	■
Vollgummiräder (\varnothing mm)	300	300	300	300	300
Arbeitsmaße (L x B x H cm)	110 x 130 x 115	110 x 130 x 115	110 x 130 x 115	110 x 130 x 110	100 x 135 x 110
Gewicht (kg)	130	142	133	131	180
Preis					

Versandmaße und Gewichte: Seite 46

SONDERZUBEHÖR					
Beschreibung	Stahlsägeblatt		Schwungrad	Hilfsrolle	Gelenkwelle
Artikel-Nr.	DA.600.30	DA.700.30	D.280.19	D.60.120	600.059
K70.100	*	---	*	*	□
K70.101	---	*	■	*	□
K70.102	---	*	*	*	□
K70.103	---	*	□	*	*
K70.104	---	*	□	*	□
Preis					

Superkompakte Wippsäge zum privaten Gebrauch!

Hohe Leistung auch bei 230 Volt mit Sägeblatt Ø 700 dank des angebauten Schwungrades

Keilriemenantrieb schallgedämpft, für höhere Leistung

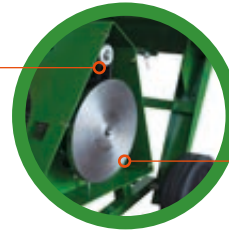

Schalter mit Überlastschutz und Bremse

Wippe-Abdeckung im Sägebereich (Exklusives THOR-System)

Hebel zum Entriegeln des Wippevorschubs (Exklusives THOR-System)

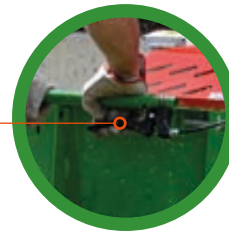

Griffhöhenverstellung für die Bedienung der Wippe



Am unteren Schwenkpunkt der Wippe montierte Pendellager

Mehrzweck-Verbreiterung für:

Vollgummi-Transporträder Ø 300 mm serienmäßig

Auflage des Schnittgutes

Handgriff für kurze Transportwege

Schnittlängen-Einstellung



Getriebe mit Untersetzung in Aluminium für Modelle mit Traktorantrieb

Wippe zur Auflage des Schnittgutes mit internem Antiroll-System

Auflage für Gelenkwelle

Notbremsvorrichtung des Sägeblattes für Maschinen mit Zapfwellenantrieb (Exklusives THOR-System)

SONDERZUBEHÖR

Gelenkwelle. Art.-Nr. 600.059

3-Punkt-Aufhängung 1. - 2. Kat. für Traktorausführungen



KATANA »700

max.
Ø 30 cm



Ø 750 mm
(90 Zähne)



KATANA 750

MODELL	KATANA 750			
max. Schnitttiefe	Ø 30 cm			
Hartmetall-Sägeblatt Bohrung Ø 30 mm <u>serienmäßig</u>	Ø 750 mm			
Geschwindigkeit des Sägeblattes U/min.	1400			
ARTIKEL-NR.	K75.101	K75.103	K75.104	K75.105
Antrieb: EL = Elektromotor (S6), V.PF = Traktor, Kombi , VS = Benzin	V.PF 540 U/min.	EL 400 Volt	Kombi (EL 400 V + V.PF)	VS 3200 U/min.
Leistung (PS / kW)	25 / 18	12 / 9	7,5 / 5,5 - 25 / 18	13 / 9,55
Sägeblattbremse	■	■	■	■
Dreipunktaufhängung 1.-2. Kat.	■	■	■	---
Schnittverstellung mit Auswurfblech für Förderband	■	■	■	■
Seitliche aufklappbare Holzauflage	■	■	■	■
Vollgummiräder (Ø mm)	400	400	400	400
Arbeitsmaße (L x B x H cm)	170 x 170 x 120			170 x 215 x 120
Gewicht (kg)	257	325	300	350
Preis				

■ = SERIENMÄSSIG // □ = NICHT LIEFERBAR // * = SONDERZUBEHÖR

Versandmaße und Gewichte: Seite 46

SONDERZUBEHÖR				
Beschreibung	Stahlsägeblatt	Hilfsrolle	Luftbereifte Räder Ø 400 mm	Gelenkwelle mit Abscherbolzen
Artikel-Nr.	DA.750.30	D.60.120	200.193.K	600.125
Elektro	*	*	*	□
Traktor	*	*	*	*
Kombi	*	*	*	* (V.PF)
Benzin	*	*	*	□
Preis				

Wippsägen

Robuste Wippsäge für den professionellen Anwender mit einer einzigartigen Ergonomie für jeden Benutzer!



KATANA » 750

Notbremsvorrichtung des Sägeblattes für Maschinen mit Zapfwellenantrieb
(Exklusives THOR-System)

Schalter mit Überlastschutz und Bremse

Wippe-Abdeckung im Sägebereich
(Exklusives THOR-System)

Hebel zum Entriegeln des Wippevorschubs
(Exklusives THOR-System)

SONDERZUBEHÖR: Hilfsrolle

Griffhöhenverstellung für die Bedienung der Wippe

Selbstschmierende Buchsen, am Drehpunkt der Wippe montiert

Seitliche, auf Kugellager montierte Beschickungsvorrichtung, mit senkrechter Ruheposition für den sicheren Transport

Keilriemenantrieb XPA mit geringer Reibung, durch 3 Keilriemen

SONDERZUBEHÖR
Gelenkwelle mit Abscherbolzen

Schnittverstellung und Auswurfblech serienmäßig (bereits für Förderband vorgesehen)

Vollgummi-Räder zum Transport Ø 400 mm serienmäßig
SONDERZUBEHÖR: luftbereifte Räder Ø 400 mm

3-Punkt-Aufhängung 1. - 2. Kat. serienmäßig bei allen Modellen

max.
Ø 30 cm



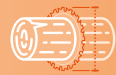

Ø 750 mm
(90 Zähne)



TANDEM

MODELL	TANDEM			
max. Schnitttiefe	Ø 30 cm			
Hartmetall-Sägeblatt Bohrung Ø 30 mm serienmäßig	Ø 750 mm			
Geschwindigkeit des Sägeblattes U/min.	1400			
Förderband	4 m		5 m	
Breite x Länge	0,25 x 3,70 m		0,25 x 4,70 m	
Max. Ladehöhe bei 45°	2,40 m ~		3,10 m ~	
ARTIKEL-NR.	K76.101	K76.103	K76.104	K76.111
Antrieb Wippsäge und Förderband: V.PF = Traktor, EL = Elektro (S6), Kombi	V.PF 540 U/min.	EL 400 Volt	Kombi (EL + V.PF)	V.PF 540 U/min.
Leistung (PS / kW)	25 / 18	12 / 9	7,5 / 5,5 - 25 / 18	25 / 18
Sägeblattbremse	■	■	■	■
Dreipunktaufhängung 1.-2. Kat.	■	■	■	■
Schnittverstellung mit Auswurfblech für Förderband	■	■	■	■
Seitliche aufklappbare Holzauflage	■	■	■	■
Max. Transporthöhe bei eingefahrenem Förderband (m)	2,50	2,50	2,50	3,50
Arbeitsmaße (L x B x H cm)	170 x 450 x 250 (bei Förderband auf 45° / 4 m)			
Gewicht (kg)	500	510	550	530
Preis				

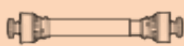
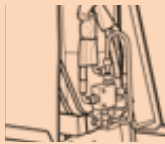
Versandmaße und Gewichte: Seite 46

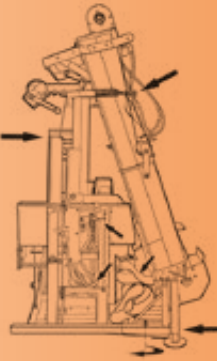
SONDERZUBEHÖR				
Beschreibung	Gelenkwelle mit Abscherbolzen	Geschwindigkeitsregler für Förderband	Verlängerungssatz für 5 m Förderband zerlegt (Tandem: 4 m)	
Artikel-Nr.	600.125	853.033.K	853.020.K	
Traktor (V.PF)	*	*	*	
Elektro	□	*	*	
Preis				Transportstellung

Wippsäge mit Förderband für den professionellen Einsatz!

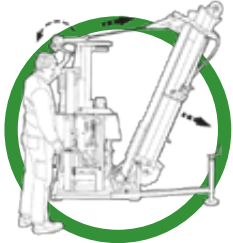

Handwinde zur Ausrichtung des Förderbandes

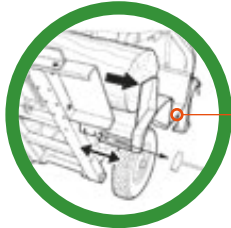

Schnittverstellung mit Auswurfblech für Förderband



Hydraulisches Teleskop-Förderband



Notbremsvorrichtung des Sägeblattes für Maschinen mit Zapfwellenantrieb

(Exklusives THOR-System)

Wippe-Abdeckung im Sägebereich (Exklusives THOR-System)

Auszug des Förderbandes über Handwinde

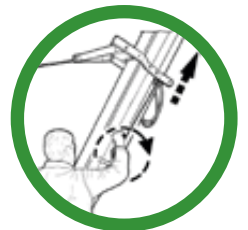

Seitliche, auf Kugellager montierte Beschickungsvorrichtung, mit senkrechter Ruheposition für den sicheren Transport

Griffhöhenverstellung für die Bedienung der Wippe

Hebel zum Entriegeln des Wippevorschubs (Exklusives THOR-System)

Abstell-Stütze, in Ruhestellung einklappbar



Versandmaße (cm) // Gewicht Palette

KATANA »700



EL / V.PF-Ausführung

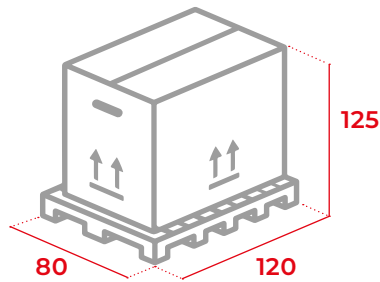

 Gewicht Palette: 25 kg

VS-Ausführung

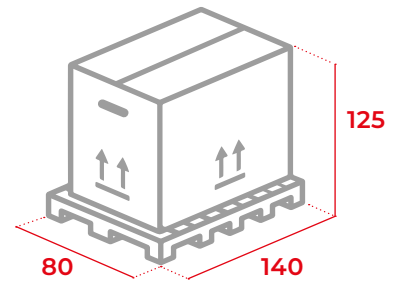

 Gewicht Palette: 25 kg

KATANA »750



V.PF / EL / KOMBI-Ausführung

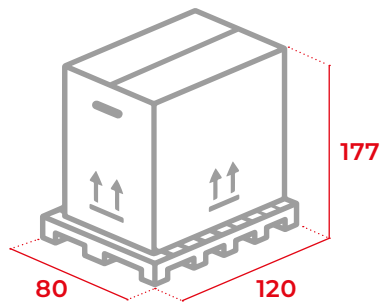

 Gewicht Palette: 25 kg

VS-Ausführung

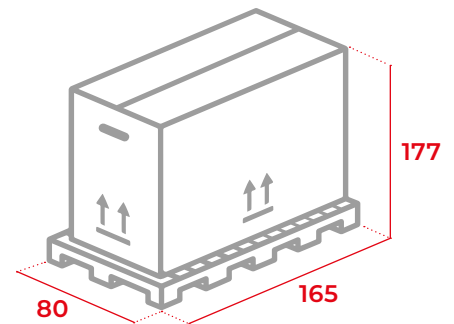

 Gewicht Palette: 25 kg

TANDEM »

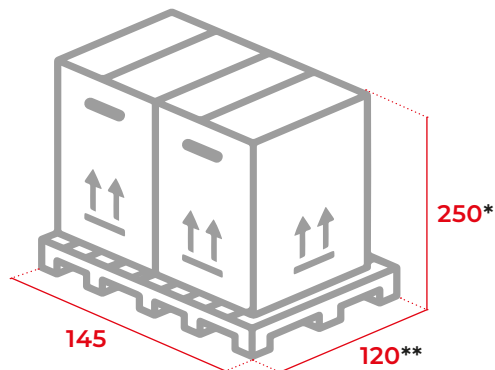

Gewicht Palette:
25 kg

***Artikel-Nr. 76.111:**

- Höhe Wippsäge = 215 cm
- Abmessungen Förderband = 340 x 70 x 70 cm

****Artikel-Nr. 76.103:**

- Verpackungstiefe = 128 cm



ANMERKUNGEN

A series of horizontal dotted lines for taking notes.

ANDERE MASCHINEN UNSERER PRODUKTION

MAGIKA UNIVERSAL SERIE, SÄGESPALTMASCHINE

Spaltkraft 12 - 16 - 18 ton.
Schnittdurchmesser von 32 bis 38 cm mit Kettensäge.
Angetrieben von Elektromotor, Zapfwelle, Kombi oder
Benzinmotor.
2,50 - 4 - 5 m Förderband Ihrer Wahl.



REVOLVER SERIE, TROMMELSÄGE

Schnittdurchmesser 18 cm mit Widia-Sägeblatt.
Exklusives **"Andrea's last system"**.
2 Ladekanäle + 1 Schneidkanal (**exklusives THOR-System**)
mit mechanischer Verriegelung des Stammes vor dem
Sägen.





© 2023 - THOR

Alle Rechte vorbehalten.

Jede Verwendung jedes Bildes muss im Voraus von **THOR** genehmigt werden.

Die in diesem Katalog enthaltenen Bilder und Informationen sind in keiner Weise verbindlich und können vom Hersteller jederzeit ohne vorherige Ankündigung geändert werden.

Es wird keine Haftung für falsche Daten übernommen, die in dieser Veröffentlichung gemeldet werden.



von 1977

INNOVATION ist unsere Leidenschaft



RICCA ANDREA & C. snc

 12022 Busca - ITALY
Via Vecchia di Cuneo, 57

 Tel. +39.0171.946709

 www.thor-italy.com
vendite@thor-italy.com

